

ED24

Extracteur

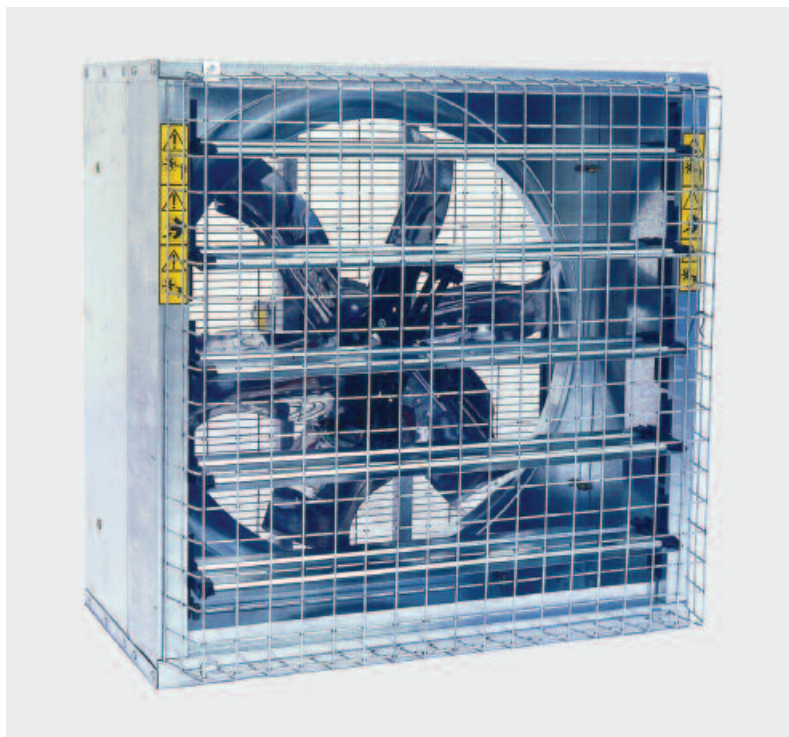

Extracteur ED24 avec équipement complet.

ED24 est un extracteur conçu pour les grands débits d'air. De conception unique, son hélice autonettoyante garantit une efficacité optimale.

La carrosserie de l'extracteur est en tôle d'acier galvanisé. L'hélice à 6 pales présente un équilibre statique et dynamique limitant le niveau de bruit et de vibrations. L'hélice existe en plusieurs finitions: acier inoxydable, acier galvanisé et acier pré-enrobé et galvanisé.

L'aérodynamisme de l'extracteur a été optimisé dans le laboratoire R&D de Munters Italy. L'enceinte d'essai a été conçue suivant les spécifications ANSI/AMCA 210-85 Figure 15. Les détails de sa construction et son étanchéité ont été contrôlés par le laboratoire BESS de l'Agricultural Engineering Department de la University of Illinois – USA.

Hélice et volet

L'hélice est directement couplée au moteur. Tous les modèles sont équipés d'un volet en acier galvanisé, plus solide que l'aluminium ou le plastique. Lorsque le ventilateur ne fonctionne pas, le volet se ferme pour assurer une étanchéité parfaite. Le système centrifuge breveté empêche le volet de se fermer sous la pression de l'air. Comme le volet est fermement maintenu en position ouverte, le ventilateur a en permanence un rendement optimal. La poussière n'influençant pas l'ouverture et la fermeture du volet, les nettoyages répétés sont inutiles. Tous les éléments synthétiques sont en plastique acétalique anti-UV.

EQUIPEMENT

ED24

- Carrosserie en tôle d'acier galvanisé
- Volets en acier galvanisé embouti pour une solidité supérieure
- Moteurs testés individuellement pour une qualité totale
- Parfait équilibre statique et dynamique de l'hélice
- Roulements de volets sans entretien
- Ouverture complète et stable du volet grâce au système centrifuge breveté
- Ouverture du volet par poids mobiles situés sur les bras du système centrifuge
- Ouverture du volet non influencée par le poids de la poussière sur les lames
- Étanchéité du volet assurée par de puissants ressorts lorsque le ventilateur est à l'arrêt
- Contrôle de qualité effectué sur chaque unité

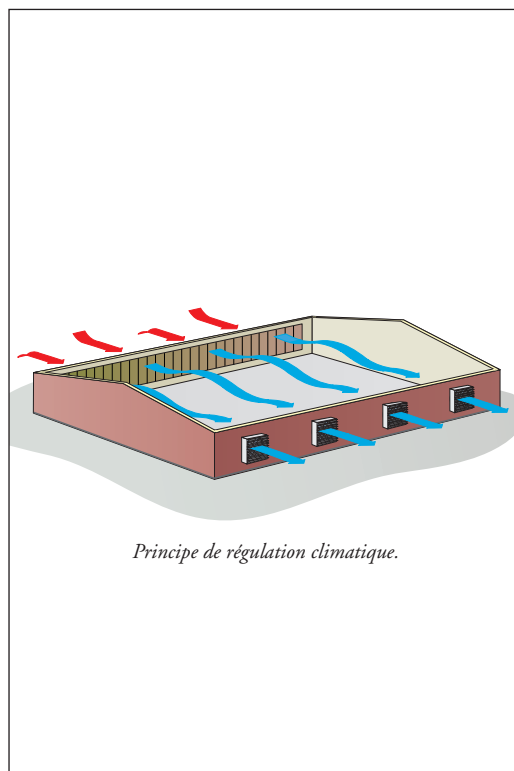

Principe de régulation climatique.

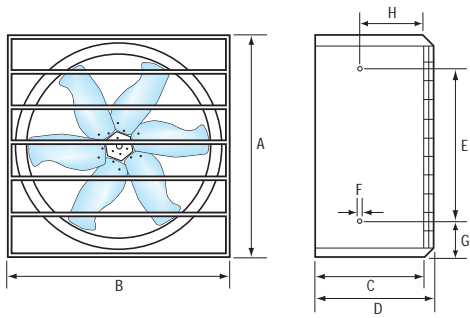

Dimensions [mm]			
Principales			
A	B	C	D
745	745	510	590
Pour montage			
E	F	G	H
475	M8	135	300

La profondeur D correspond à l'extracteur avec grille de protection CE côté volet.

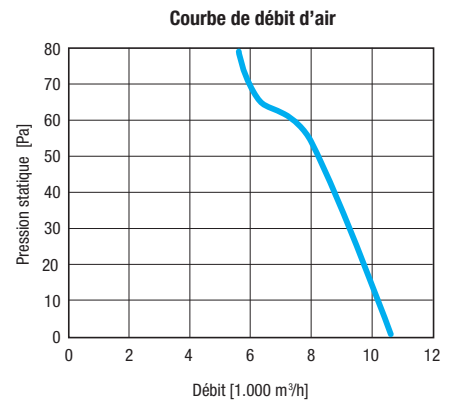

Graphique pour moteur ED24 3Ph 50 Hz multivitesse. Extracteur testé avec volet et grille de protection.

Caractéristiques du moteur

Code ED24	Puissance nominale		Nbre de phases	Vitesse	Fréquence [hz]	Tension [V]	Intensité [A]	tr/min
	[W]	[ch]						
a	370	0,5	1	multi*	50	220	3,8	900
b	370	0,5	1	multi*	50	240	3,7	900
c	370	0,5	1	multi*	60	220	4,5	1.100
d	370	0,5	3	multi*	50	230/400	2,5/1,5	900
e	370	0,5	3	multi*	60	230/400	2,5/1,5	1.100

* Les moteurs multivitesse doivent être munis d'un autotransformateur non fourni.

Caractéristiques techniques

	0,5 ch
Poids ventilateur complètement équipé ¹ [kg]	44
Vitesse nominale de l'hélice 50/60 Hz [tr/min]	900/1.100
Débit à 0 Pa ¹ [m³/h] [cfm]	10.600 [6.240]
Débit à 20 Pa ¹ [m³/h] [cfm]	9.780 [5.750]
Puissance spécifique à 0 Pa ¹ [m³/wh] [cfm/w]	12,5 [7,3]
Diamètre de l'hélice [mm] [inch]	600 [24]
Nombre de pales	6
Nombre de lames par volet	5
Classe de protection IEC du moteur électrique	IP55
Catégorie d'isolation de la bobine du moteur électrique	B

Toutes les valeurs concernent des moteurs 50 Hz triphasés.

Remarque: les mesures de débit sont effectuées dans des conditions standards (20 °C, 1013 hPa).

Code de commande

ED24 X-X-X e.g., ED24-b-2-wm

Code du moteur électrique – voir tableau ci-dessus.

Code du type de pales de l'hélice.

- 1 Pales galvanisées.
- 2 Pales pré-enrobées.
- 3 Pales en acier inoxydable.

Codes d'options

wm Extracteur fourni avec grille à forme pyramidale du côté volet pour protection CE.

nm Extracteur fourni sans grille à forme pyramidale du côté volet pour protection CE (standard).

ED24 est développé et fabriqué par Munters Italy S.p.A., Italie.



Munters, HumiCool Division, Kung Hans Väg 8, P.O. Box 434, SE-191 24 Sollentuna, Suède. Téléphone +46 8 626 63 00, Fax +46 8 754 56 66.

Munters Italy S.p.A., Strada Piani 2, IT-18027 Chiusavecchia, Italie. Téléphone +39 0183-52 11, Fax +39 0183-521 333.

www.munters.com

Afrique du Sud et pays subsahariens Munters (Pty) Ltd, Tel. +27 11 997 2000, Fax +27 11 608 3501, **Allemagne** Munters Euroform GmbH, Tel. +49 241 89 00 0, Fax +49 241 89 00 5199, **Arabie Saoudite et Moyen-Orient**, Hawa Munters, c/o Hawa United Cooling Syst. Co. Ltd., Tel. +966 1 477 15 14, Fax +966 1 476 09 36, **Australie** Munters Pty Limited, Tel. +61 2 6025 6422, Fax +61 2 6025 8266, **Autriche** par l'intermédiaire du réseau de vente en Allemagne, **Bresil** Munters Brasil Industria e Comercio Ltda, Tel. +55 41 3317 5050, Fax +55 41 3317 5070, **Chine** Munters Air Treatment Equipment (Beijing) Co., Ltd., Tel. +86 10 80 481 121, Fax +86 10 80 483 493, **Corée** Munters Korea Co., Ltd, Tel. +82 2 761 8701, Fax +82 2 761 8777, **Danemark** par l'intermédiaire du réseau de vente en Suède, **Espagne** Munters Spain S.A., Tel. +34 91 640 09 02, Fax +34 91 640 11 32, **Finlande** Munters Oy, Tel. +358 9 83 86 030, Fax +358 9 83 86 0336, **France** Munters France S.A., Tel. +33 1 34 11 57 50, Fax +33 1 34 11 57 51, **Indonésie** Munters, Tel. +62 21 9105446-7, Fax +62 21 5310509, **Italie** Munters Italy S.p.A., Tel. +39 0183-52 11, Fax +39 0183-521 333, **Japon** Munters K.K., Tel. +81 3 5970 0021, Fax +81 3 5970 3197, **Mexique** Munters Mexico Tel. +52 722 270 40 30, Fax +52 722 270 41 95, **Norvège** par l'intermédiaire du réseau de vente en Suède, **Royaume-Uni** Munters Ltd, Tel. +44 845 644 3980, Fax +44 845 644 3981, **Russie** Munters Europe AB, Tel. +7 812 4485740, Fax +7 812 5418660, **Suède** Munters Europe AB, Tel. +46 8 626 63 00, Fax +46 8 754 56 66, **Suisse** par l'intermédiaire du réseau de vente en Allemagne, **Thaïlande** Munters (Thailand) Co. Ltd., Tel. +66 2 645 2708-12, Fax +66 2 645 2710, **Etats-Unis** Munters Corporation **Fort Myers**, Tel. +1 239 936 1555, Fax +1 239 936 8858, Munters Corporation **Mason**, Tel. +1 888 335 0100, Fax +1 517 676 7078, **Exportation et autres pays** Munters Europe AB, Tel. +46 8 626 63 00, Fax +46 8 754 56 66.

Votre revendeur