

EDX26

EDX26

Circulateur d'air



Circulateur EDX26 avec équipement complet.

Les circulateurs d'air sont conçus pour brasser la chaleur, l'humidité et l'air. De conception unique, les rectificateurs et l'hélice autonettoyante garantissent une efficacité optimale.

Tous les composants du circulateur sont fabriqués en acier inoxydable. L'hélice à 6 pales présente un équilibre statique et dynamique limitant le niveau de bruit et de vibrations.

L'aérodynamisme du circulateur a été optimisé dans le laboratoire R&D de Munters euroemme. L'enceinte d'essai a été conçue suivant les spécifications ANSI/AMCA 210-85 Figure 15. Les détails de sa construction et son étanchéité ont été contrôlés par le laboratoire BESS de l'Agricultural Engineering Department de l'Université de l'Illinois (USA).

- Tous les composants du circulateur d'air sont fabriqués en acier inoxydable.
- Moteurs testés individuellement pour une qualité totale
- Parfait équilibre statique et dynamique de l'hélice
- Boîtier muni de crochets spéciaux pour une suspension aisée
- Contrôle de qualité effectué sur chaque unité
- Le brassage d'air permet d'éviter la condensation, les maladies des cultures en serres et les points froids dans les structures chauffées.

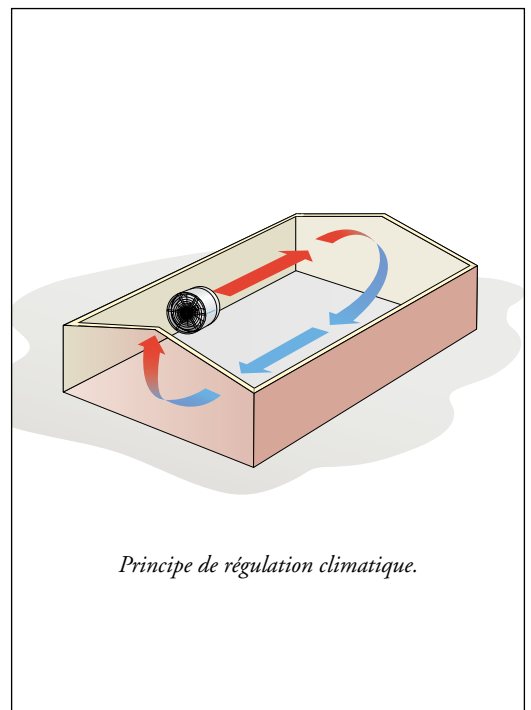

Principe de régulation climatique.

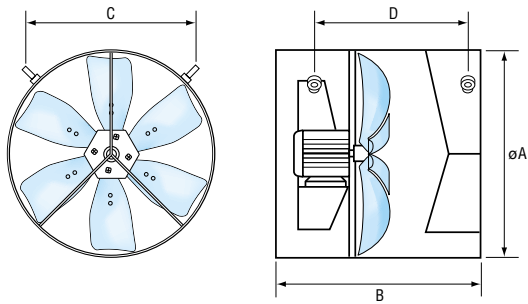

Dimensions [mm]			
A	B	C	D
678	605	505	525

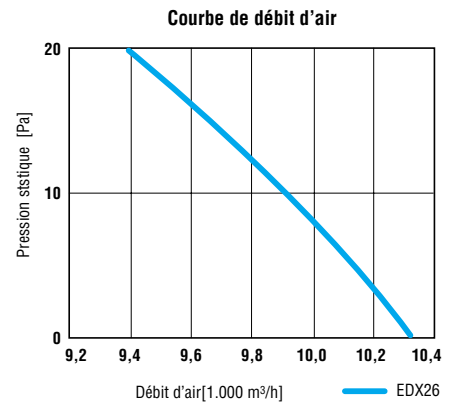

Courbe du modèle EDX26 à moteur 50 Hz triphasé.

Caractéristiques du moteur

EDX26 Code	Puissance		Type phases	Vitesse*	Fréquence [Hz]	Tension [V]	Intensité [A]	tr/min	Pôles
	[W]	[cv]							
a	370	0,5	3	multi	50	230/400	2,6/1,5	900	6
b	370	0,5	3	multi	60	230/400	2,6/1,5	1.100	6
c	370	0,5	1	multi	50	220/230	3,8	900	6
d	370	0,5	1	multi	60	220	3,5	1.100	6

* Les moteurs multivitesse doivent être munis d'un autotransformateur non fourni.

Caractéristiques techniques

	EDX26
Poids circulateur complètement équipé	[kg] 26
Vitesse nominale de l'hélice 50/60 Hz	[tr/min] 900/1.100
Débit à 0 Pa	[m³/h] [cfm] 10.300 [6.060]
Puissance spécifique à 0 Pa	[m³/Wh] [cfmhw] 17,9 [10,5]
Diamètre de l'hélice	[mm] [inch] 650 [26]
Nombre de pales	6
Classe de protection IEC du moteur électrique	IP55
Catégorie d'isolation de la bobine du moteur électrique	F

Remarque: les mesures de débit sont effectuées dans des conditions standards (20 °C, 1013 hPa).

Code de commande

EDX26-X par ex., EDX26-b

Code du moteur électrique – voir tableau ci-dessus.

EDX26 est développé et fabriqué par Munters euroemme S.p.A., Italie.



Munters Europe AB, HumiCool Division, Kung Hans Väg 8, P O Box 434, SE-191 24 Sollentuna, Sweden. Tél +46/(0)8/626 63 00, Fax +46/(0)8/754 56 66.

Munters euroemme S.p.A., Strada Piani 2, IT-18027 Chiusavecchia, Italie. Tél +39/0183/52 11, Fax +39/0183/521 333.

www.munters.com

Afrique du Sud et pays subsahariens Munters (Pty) Ltd, tél. +27/(0)11/971 9700, fax +27/(0)11/971 9713, **Allemagne** Munters Euroform GmbH, tél. +49/(0)241/89 000, fax +49/(0)241/89 00 199, **Arabie Saoudite et Moyen-Orient** Hawa Munters, c/o Hawa United Cooling Syst. Co. Ltd., tél. +966/(0)1/477 15 14, fax +966/(0)1/476 09 36, **Autriche** par l'intermédiaire du réseau de vente en Allemagne, Munters Euroform GmbH, tél. +49/(0)241/89 000, fax +49/(0)241/89 00 199, **Danemark** par l'intermédiaire du réseau de vente en Suède, Munters Europe AB, tél. +46/(0)8/626 63 00, fax +46/(0)8/754 56 66, **Espagne** Munters Spain S.A., tél. +34/91/640 09 02, fax +34/91/640 11 32, **Finlande** Munters Oy, tél. +358/(0)9/83 86 030, fax +358/(0)9/83 86 0336, **France** Munters France S.A., tél. +33/(0)1/34 11 57 50, fax +33/(0)1/34 11 57 51, **Italie** Munters euroemme S.p.A., tél. +39/0183/52 11, fax +39/0183/521 333, **Norvège** par l'intermédiaire du réseau de vente en Suède, Munters Europe AB, tél. +46/(0)8/626 63 00, fax +46/(0)8/754 56 66, **Royaume-Uni** Munters Ltd, tél. +44/(0)1480/442 340, fax +44/(0)1480/411 332, **Suède** Munters Europe AB, tél. +46/(0)8/626 63 00, fax +46/(0)8/754 56 66, **Suisse** par l'intermédiaire du réseau de vente en Allemagne, Munters Euroform GmbH, tél. +49/(0)241/89 000, fax +49/(0)241/89 00 199, **Exportation et autres pays** Munters Europe AB tél. +46/(0)8/626 63 00, fax +46/(0)8/754 56 66, **Région Amériques** Munters Corporation, tél. +1/(0)978 241 1100, fax +1/(0)978 241 1219, **Région Asie** Munters K.K., tél. +81/(0)3/5970 0021, fax +81/(0)3/5970 3197

Munters se réserve le droit de modifier après-coup les caractéristiques et les quantités mentionnées dans cette publication pour des raisons techniques ou pour toute autre raison.

© Munters Europe AB, 2005